

Möbel LETZ

Finden und Wohlfühlen



Prospekt

Armadi von Nehl - Raumsparbett Kernbuche furniert

Wichtiger Hinweis für Sie als Verbraucher

Etwaige Hinweise des Herstellers in dieser Produktinformation, die sich auf die Gewährleistung beziehen, haben für Sie keinerlei Bindungswirkung und können von Ihnen ignoriert werden. Ihre gesetzlichen Gewährleistungsrechte als Verbraucher uns gegenüber, als Ihrem Verkäufer, werden dadurch in keiner Weise berührt oder eingeschränkt. Sie können sich wegen aller Mängel jederzeit an uns wenden. Darüber hinaus gehende Herstellergarantien bleiben natürlich unberührt.

Möbel Letz GmbH
Am Gewerbepark 11
06895 Zahna-Elster

Tel.: 035383 - 6018 50

Fax.: 035383 - 6018 17



Nehl Wohn-Ideen

Mehr
vom
Raum.



02

Über uns



Dr. Fritz Böllhoff & Dr. Daniel Böllhoff

Mehr Leben pro Quadratmeter.

Egal ob Privat- oder Ferienwohnung, Hotel oder Kreuzfahrtschiff: Wenn es um die Inneneinrichtung geht, sind Quadratmeter meist eine sehr begrenzte und entsprechend wertvolle Ressource. Wir helfen Ihnen dabei, so sparsam und effizient wie möglich mit ihr umzugehen.

Denn Nehl Wohn-Ideen sind echte Problemlöser – spezialisiert darauf, jeden noch so schwierigen Raum optimal zu nutzen. Ohne unnötig viel Platz zu verbrauchen oder dafür auf Komfort, Funktionalität und stimmiges Design zu verzichten.

Von eleganten Multifunktionsmöbeln bis zur Komplettlösung für Tag & Nacht: Mit durchdachten Einrichtungskonzepten und patentierter Verwandlungstechnologie gewinnen Sie durch Nehl Wohn-Ideen kostbare Quadratmeter zurück. Und damit mehr Raum für Ihre eigenen Ideen.

F. Böllhoff *D. Böllhoff*

Dr. Fritz Böllhoff & Dr. Daniel Böllhoff (Geschäftsführung)

Mehr
Informationen
unter





03

Über uns

Meister der Verwandlung. Made in OWL.

Wir produzieren schon seit über 90 Jahren in Deutschland. Aus Tradition und aus gutem Grund: Wir glauben an den Wert von kurzen Wegen und qualifizierter Handwerkskunst. Denn nur so erreichen wir die hohe Flexibilität und Fertigungstiefe, die unsere Produktion auszeichnet. Und sichern gleichzeitig hunderte Arbeitsplätze für unsere Region.

Am Werksstandort Bünde entsteht alles, was mit der Verarbeitung von Holz zu tun hat: von der Schublade bis zur Tür, vom Schrank-Korpus bis zum Bettgestell. Die Polstermöbel-Produktion ist im gut 30 Kilometer entfernten Werksstandort Lage angesiedelt. Beide Standorte sind bestens auf die besonderen Anforderungen ihrer jeweiligen Werkstoffe eingestellt. Mit schlagkräftigen Maschinen, modernen Fertigungsstraßen und erfahrenen Fachleuten – darunter ausgebildete Tischler und Polsterer, die ihr Handwerk off schon von Beginn an in unserem Betrieb erlernt haben.

- Traditionsreiche Qualitätsproduktion aus Deutschland
- Spezialisierte Fertigungsstandorte für Holz- und Polstermöbel
- Hoher Manufaktur-Anteil durch qualifizierte Fachkräfte
- Eigene Prüfabore für Wareneingangskontrollen und Materialuntersuchungen



04

Einrichtungssysteme zum Wohnen und Schlafen



Mehr
Informationen
unter



Nehl Einrichtungssysteme – ein Unterschied wie Tag und Nacht.

Wohnraum bei Tag, Schlafzimmer bei Nacht – unsere individualisierbaren Einrichtungskonzepte sorgen für größte Lebensqualität auf kleinstem Raum. Mit hochwertig verarbeiteten Holzschränken, Stauraummöbeln und Wohnwänden, unauffällig integrierten Vollbetten und einer breiten Auswahl an zeitlosen bis zeitgemäßen Designfronten.

- Passende Raumspar-Konzepte für jeden Einrichtungsstil
- Unsichtbare Verwandlungsfunktion – schnell und einfach zu bedienen
- Hochwertige Matratzen für einen angenehmen Schlaf
- Umzugsfreundliche Konstruktion: komplett demontierbar und leicht zu transportieren

Das unsichtbare Bett

Kaum zu glauben, wie viel Komfort sich hinter den Schranktüren verbirgt: Im geschlossenen Zustand sind unsere raumsparenden Hoch- und Querbetten von normalen Schrankwänden und Highboards nicht zu unterscheiden. Erst beim Öffnen wird die ausgeklügelte Verwandlungsfunktion im Inneren sichtbar. Dank kinderleichter Bedienung lässt sich aus jedem Wohn-, Ess- oder Arbeitszimmer in Sekundenschnelle ein gemütliches Schlafzimmer zaubern – und bei Tag auch genauso problemlos wieder zurückverwandeln.

Ideen für mehr Stauraum

Unsere Schränke und Sideboards, Kommoden und Regale schaffen nicht nur ein großzügiges Raumgefühl – sondern auch überraschend viel Stauraum für alles, was zum täglichen Leben dazugehört. Egal, wie verwinkelt der Grundriss ist oder wie schräg das Dach: Wir bieten Ihnen die freie Wahl aus durchgeplanten Wohnideen und eigenen Wunschkombinationen. Vom cleveren Eckkleiderschrank bis hin zur maßgefertigten Sonderlösung.

- Wertige Echtholzurniere & trendige Dekorfronten
- Markenscharniere mit Soft-Shut-Technik
- sichere und langlebige Beschläge



Furnier – Fixmaße

&

furnierte + bearbeitete Trägerplatten

vom Korpusteil bis zur Abwicklungsfront
in Einzel-, Serien- und Kommissionsfertigung für die Möbelindustrie

W. Vogelsang GmbH & Co. KG

Furniere / Furnier-Fixmaße / Holzverarbeitung
Industriestraße 12-16 | 32584 Löhne

Fax 05732-9406-55

info@vogelsang-holzverarbeitung.de
www.vogelsang-holzverarbeitung.de

Telefon 05732-9406-0

info@vogelsang-furnier.de
www.vogelsang-furnier.de



05

Einrichtungssysteme
zum Wohnen und Schlafen



Wir
machen
Licht

Individuell nach Ihren Vorstellungen



Werkstoff trifft Design.

Glunz AG | Grecostraße 1 | D 49716 Meppen
Tel. +49 (0) 59 31. 40 50 | Fax +49 (0) 59 31. 40 52 98
info@glunz.de | www.glunz.de



06

Polstermöbel mit Funktion

Mehr
Informationen
unter



Nehl Polstermöbel – zu komfortabel für kompliziert.

Unsere Schlafsofas sind echte Verwandlungskünstler. Mit wenigen Handgriffen werden aus klassischen Zweisitzern, eleganten Ledercouches und modernen Designobjekten hochwertig unterfederte Liegeflächen für einen erholsamen Schlaf. So bequem, dass man sich morgens gern noch einmal umdreht und etwas länger liegen bleibt. Die Bandbreite unserer Polstermöbel reicht von funktional bis raffiniert: Kurzfristige Übernachtungsmöglichkeiten für Gäste gehören ebenso dazu wie komfortable Dauerschläfer, die jede Nacht als vollwertiges Bett genutzt werden können.

- Einfache Bedienung, schnelle Verwandlung
- Passende Stile und Verwandlungstechniken für jeden Raum
- Hochwertige Unterfederung/Polsterung für vollwertige Betten
- Demontierbar für erleichterten Transport
- Bettkasten für Extra-Stauraum

Textile Fantasie – der Stoff, aus dem die Träume sind

Wer Wert auf Vielfalt legt, wird unsere Stoffauswahl lieben: Von dezent bis verspielt, von geschmackvoll bis gewagt bieten wir Ihnen über 150 verschiedene Bezüge für das perfekte Look-and-feel. Freundliche Farben und markante Muster, sanfte Naturtöne und kräftige Kontraste, glatte Oberflächen und grobe Strukturen, hochwertige Baumwolle und strapazierfähige Funktionsfasern, außerdem Kunst- und Echtleder – bei uns ist für jeden etwas dabei. Und ständig kommen neue, aktuelle Highlights hinzu. Auf Wunsch verarbeiten wir auch gern jeden anderen Stoff, den Sie sich wünschen. Damit sich Ihre neuen Polstermöbel nahtlos in Ihr bestehendes Designkonzept einfügen.

Frei nach System: unsere Schlafsofa-Baukästen

Mit den wandlungsfähigen Schlafsofa-Systemen von Nehl werden Sie selbst zum Möbeldesigner: Wählen Sie zwischen tausenden Kombinationsmöglichkeiten und stellen Sie sich Ihr individuelles Wunschsofa zusammen – aus unterschiedlichen Verwandlungstechniken, Sitz- und Liegehöhen, Verpolsterungen, Liegeflächenbreiten, Armlehnenformen, Fußvarianten, Zusatzelementen, Bezugstoffen und vielen weiteren Systemkomponenten. Exakt so, wie Sie es wünschen.





07

Polstermöbel
mit Funktion



Naform No **AIRBAG Sport's GmbH**

MATRATZEN
KINDERMATRATZEN
NACKENKISSEN
WASSERBETTEN
POLSTEREIBEDARF

Naform Airbag Sports GmbH
 Industriezentrum 62 | 32139 Spenge
 Tel.: 05225 - 2325 | Fax 05225 - 6901
NANOFORM-SCHAUMSTOFFE.DE

höpke
 MÖBELSTOFFE INTERNATIONAL

08

Betteinbaumodule



Mehr
Informationen
unter



Bett-Technik zum Einbauen: das PickUp-Profimodul.

Unser patentiertes Know-how für Ihre Einrichtungsideen

Das PickUp-Profimodul von Nehl ist die ideale Raumlösung zum Selbsteinbau für Innenausstatter, Möbelbauer und Individualisten – mit hochentwickelter Verwandlungstechnik vom Marktführer. Jedes Modul ist bereits ab Werk gebrauchsfertig vorkonfiguriert und am Einsatzort mit wenigen Handgriffen installiert. Bei voller Kontrolle über das äußere Erscheinungsbild.

- Patentierte Technik vom Verwandlungsmöbel-Spezialisten
- Unsichtbare Integration – schnell und einfach installiert
- Gebrauchsfertige Komplettlösung aus einer Hand
- Höchste Bedienungssicherheit und unkomplizierte Handhabung

Mehr Gestaltungsfreiheit – langlebige Konstruktion

Hoch oder quer, breit oder schmal: Das PickUp-Profimodul ist in verschiedenen Ausstattungsvarianten und Liegeflächengrößen für jeden Bedarf verfügbar. Hochwertige Beschlagtechnik gehört bei jeder Variante zur Grundausstattung – ebenso langlebige Federholzleistenrahmen inklusive Härtegradeinstellung, höhenjustierbare Fangleisten für die Frontaufhängung sowie automatisch aus- und einklappende Bettfüße. Das fertige Modul lässt sich vor Ort direkt in den vorgesehenen Korpus einbauen und mit nahezu jeder Wunschfront verkleiden. Für ein perfekt integriertes Bett, das sich ohne großen Aufwand mit Ihrem eigenen Möbeldesign verbindet. Diskret und unauffällig.

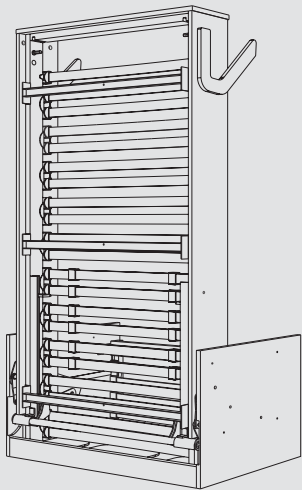



09

Betteinbaumodule

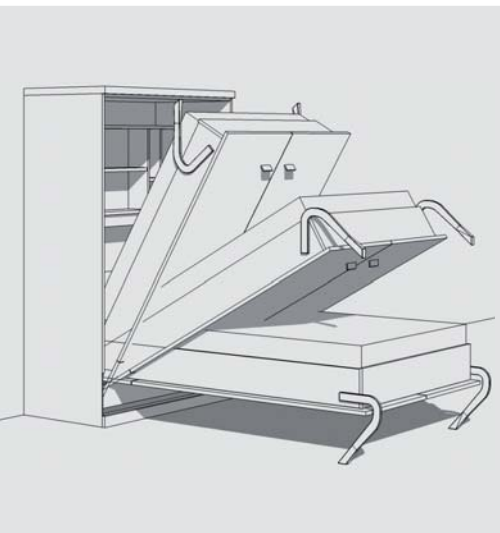
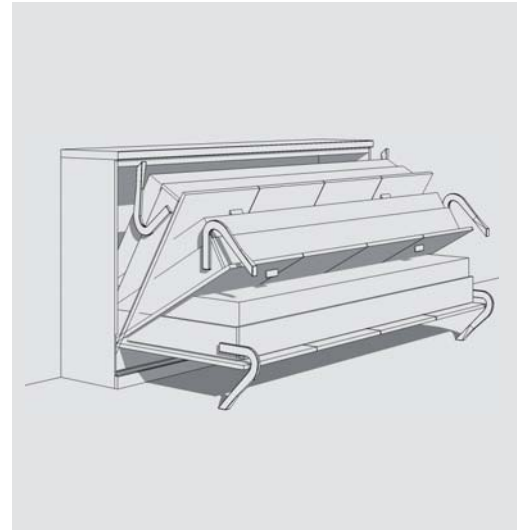

10

Service



Unsere Verwandlungsmöbel haben viele Gesichter. Unser Kundenservice auch.

Wir leisten mehr: Vom ersten Beratungsgespräch bis hin zum jederzeit kurzfristig erreichbaren Kundendienst können Sie von uns mehr Einsatz, mehr Know-how und mehr Servicequalität erwarten. Denn wir verstehen uns nicht nur als Möbelproduzenten, sondern auch als zuverlässige Partner und Problemlöser – noch weit über den Auftragsabschluss hinaus.

- Vor-Ort-Beratung und Objekt-Analyse
- Betreuung durch erfahrene Raumspar-Experten
- Aufbau- und Montageservice
- Telefonischer Support für Profimonteure
- Mobiler Kundendienst, auch samstags erreichbar
- maßgeschneiderte Lösungen
- Zulieferbetrieb für namhafte Möbelhersteller

Sonderanfertigungen nach Maß – in bester Nehl-Qualität

Kein Raum ist wie der andere. Deshalb bieten wir Ihnen mit unseren Wohn-Ideen keine starren Lösungen von der Stange, sondern flexible Einrichtungskonzepte mit unzähligen Kombinationsmöglichkeiten. Darüber hinaus sind auch individuelle Spezial- und Maßenfertigungen für uns kein Problem. Dank breit aufgestellter Eigenproduktion und hoher Fertigungstiefe können wir für Sie fast jeden Extrawunsch umsetzen – von der Einzellösung bis zur kundenspezifischen Großserie. Unsere Sondermöbel-Experten beraten Sie gern.

5 Jahre Garantie

Wir möchten, dass Sie sich – auch bei täglicher Nutzung über Jahre hinweg – voll und ganz auf unsere Möbel verlassen können. Deshalb gewährleisten wir Ihnen unter anderem die einwandfreie Funktionstüchtigkeit aller von uns eingesetzten Beschläge, die langfristige Haltbarkeit der verwendeten Materialien sowie die dauerhafte Stabilität der Gestelle inklusive aller Verbindungen. Nicht nur für zwei, sondern für fünf Jahre – ohne Wenn und Aber.

 **SPALEK**
BESCHLAGTECHNIK
Unser Produktionspartner für Serienteile
aus Metall und Kunststoff

**SPALEK Beschlagtechnik
GmbH & Co. KG**

Dieselstr. 44

42579 Heiligenhaus

Tel. 02056-58617-0

Fax 02056-58617-28

E-Mail info@beschlagtechnik.de

www.beschlagtechnik.de

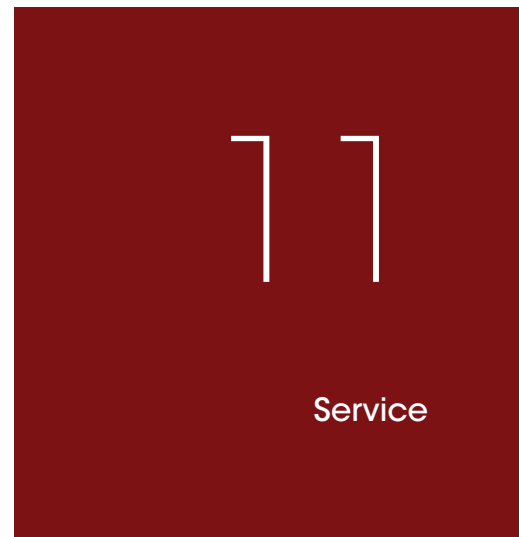

Mehr
Informationen
unter



HELMUT KÖLLER GMBH
Bett • Schrank • Polsterrahmen • Spezialrahmen

über **90 Jahre**
ERFAHRUNG
IM RAHMENBAU
- WERKSVERKAUF -

Steinheim
Helmut Köller GmbH
Gewerbegebiet
Steinheim
Tel. 0 52 33 / 74 67
Fax 0 52 33 / 44 72

Ich möchte, dass Sie einfach nur gut schlafen!

Klaus Köller
zertifizierter Bettenfach-
berater für gutes Schlafen
nach DAGS, Prof. Dr. Jürgen Zulley

Gern auch nach telefonischer Terminvereinbarung.

Mo.-Fr. 9.30-18.00, Sa. 9.30-13.00 / www.koeller-bettenstudio.de

WILLNER
tischlerei & möbelteile

Norbert Willner & Arnold Willner GbR

Büro: Uhlendiekstr. 13 · 32257 Bünde
Werkstatt: Hannoversche Str. 91 · 49328 Bruchmühlen
Fon. 05226 / 591169 · Fax 05226 / 591868 · Mobil: 0151 / 55669134

SCHÄFFER
Präzisionswerkzeuge

Tel.: 0 52 21 / 34 56-0
Fax: 0 52 21 / 34 56-78
info@schaeffer-herford.de
www.schaeffer-herford.de

SOFT CUT
FÜR ABRASIVE WERKSTOFFE

SOFT E LÖSUNG FÜR „HARTE“ JOBS:
DIA-SÄGE MIT ACHSWINKEL FÜR
ABRASIVE HERAUSFORDERUNGEN

stawett®

Perfektion in der Funktion

Stanzwerk Wetter
Sichelschmidt GmbH & Co. KG
Oberwengener Str. 209 | D-58300 Wetter
Fon: +49 2335 9797 0
Mail: sales@stawett.de Internet: www.stawett.de



Ihr Verwandlungsspezialist
seit über 90 Jahren.

Nehl Wohn-Ideen

Gebr. Nehl Holzindustrie GmbH & Co. KG
Stresemannstraße 63-67
32257 Bünde

Tel.: 05223 98 8-0
Fax: 05223 98 8-111

E-Mail: office@nehl.de
Internet: www.nehl.de

Mo. & Fr.: 8:00-19:15 Uhr
Di. bis Do.: 8:00-17:00 Uhr

